

MONTERINGS INSTRUKTION / ASSEMBLY INSTRUCTIONS

**OBS! Låt den gula/gröna ESS-etiketten sitta kvar under monteringen,** den fixerar pipen i rätt läge, så att ESS-inställningen blir korrekt. Monter enl. fig. A och B. Först när blandaren sitter stadigt fast i diskbänken, avlägsnas ESS-etiketten fig C och kontrollera att spakrörelsen är den rätta enl fig D.

**OBS! Lad den gule ESS-etiketten blive siddende under monteringen.** Den fastholder udløbstudien i rigtig stilling, således ESS-funktionen bliver korrekt. Monter i henhold til fig. A og B. Først når armaturet er fast-spændt, fjernes etiketten fig. C. Kontroller grebets reguleringsområde ifølge fig. D.

**OBS! La den gule ESS-etiketten bli sittande under monteringen** da den holder tuten i riktig stilling, slik at ESS-instillingen blir korrekt. Monter iflg. fig. A og B. Når batteriet er fastmontert i benken, fjernes Ess-etiketten, se fig. C. Kontroller at spakens bevegelse er riktig iflg. fig. D.

**NB: Let the yellow/green ESS-sticker remain in place while mounting mixer.**

It retains swivel spout in correct position, which ensures correct ESS- installation. Mount mixer (see fig. A & B). When mixer is tightly secured remove ESS-sticker (fig. C). Ensure lever position is correct (fig. D).

**ACHTUNG! Bei der Montage darf das gelbe/grüne ESS-Etikett nicht entfernt werden,** dadurch wird der Auslauf in die richtige Lage fixiert und die ESS-Einstellung wird korrekt. Montage siehe Bild A und B. Erst wenn der Mischer festmontiert ist darf das ESS-Etikett entfernt werden, siehe Bild C. Überprüfe das die Hebelbewegung richtig ist, siehe Bild D.

**HUOMIO! Anna keltaisen/vihreän ESS-etiketin olla paikallaan asennuksen ajan.** Sen avulla saat juoksuputken oikeaan asentoon niin, että ESS-asetus tulee oikeaan kohtaan. Asenna kuvien A ja B mukaan. Kun sekoitin on oikein kiinni pesupöydässä, voi tarran poistaa (kuva C). Varmista, että vivun liike on kuvan D mukaisesti.

**Внимание! При монтаже смесителя не нужно удалять желто-зеленую ESS-этикетку,** чтобы правильно зафиксировать излив и установить ESS-функцию. При монтаже смесителя смотреть рис. А и В. Только, когда смеситель будет окончательно установлен, можно удалить ESS-этикетку (см. рис. С). Проверить еще раз, чтобы угол поворота рукоятки соответствовал рис. D.

**N.B : Laisser en place l'étiquette jaune/verte située sous le montage,** elle fixe le bec dans la bonne position pour permettre un réglage ESS correct. Monter selon les figures A et B. Une fois le mitigeur fixé stablement dans l'évier, enlever l'étiquette ESS (fig. C) et vérifier que le mouvement de la poignée est conforme à la fig. D.

VIKTIGT! IMPORTANT! ACHTUNG!

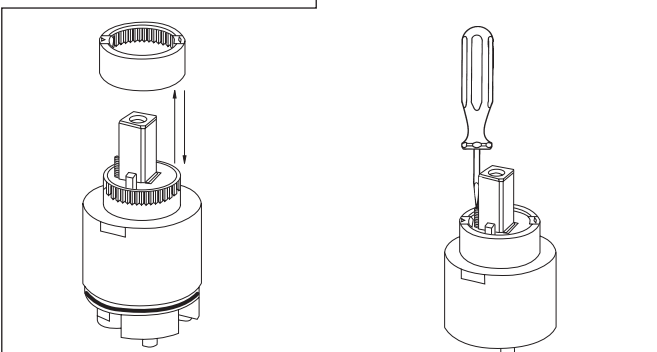
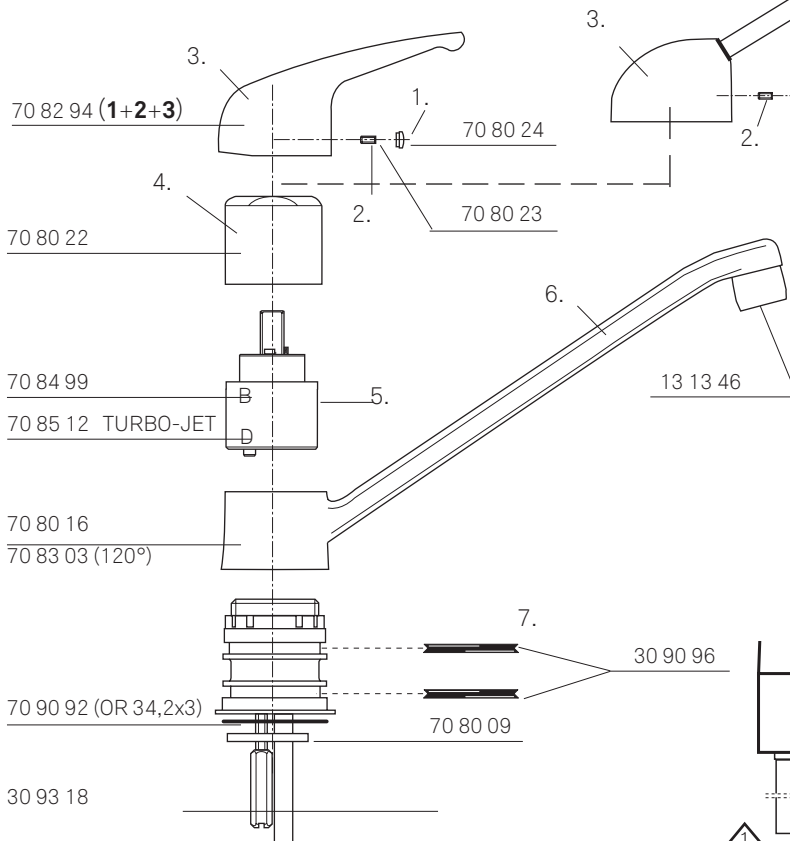
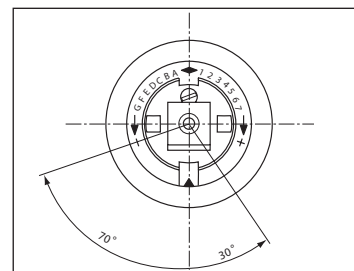
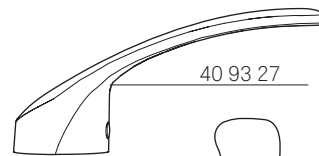
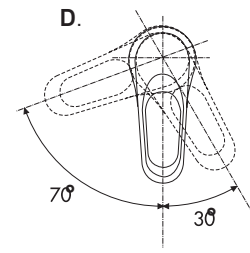
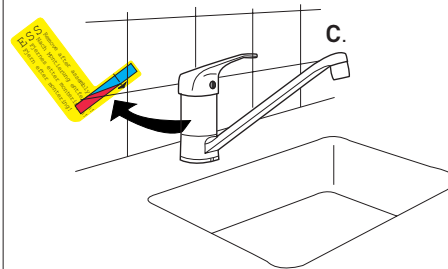
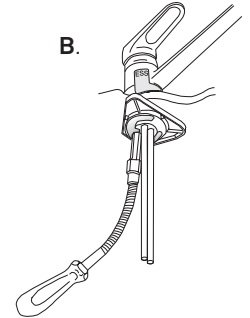
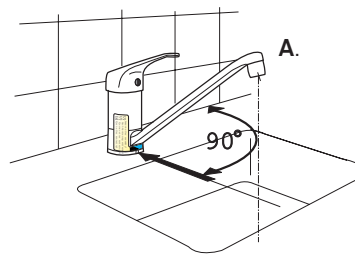

- Hetvattenspär
- Hot water restrictor
- Varmtvandsbegænser
- Einstellung der Warmwasserbegrenzung
- Warmwateraanslag
- Lämpimän veden rajoitus
- Varmtvannssperre
- Sécurité anti-brûlure

- Inställning av flödesbegränsning
- Adjustment of Water Flow Limiter
- Indstilling af vandmængdebegrænsner
- Einstellung der Mengebegrenzung
- Instellen van de doorstroomcapaciteit
- Virtaaman säätö
- Innstilling av vannmengdebegrænsner
- Réglage de la réduction du débit

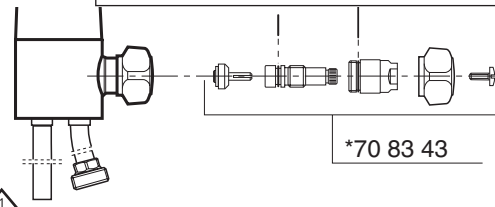

## Mora Cera

**SVENSKA - Köksblandare**

OBS! Vid ny installation av blandare skall de anslutande rören ha spolats igenom.

**Felsymptom:**

- Läckage från svängpipens översta och nedersta del.

**Åtgärd:**

Byte av o-ringar:

1. Ta bort täckbrickan (1), skruva lös skruven (2,5 mm insex) (2)
- Lyft av spaken (3) skruva av täckringen (4).
2. Lyft upp svängpipen (6) Byt ut manschett/o-ringarna.

**Montering:**

I omvänd ordning - Rengör och fetta in täckbrickans gängor, 10-12Nm.

**Felsymptom:**

- Dropp från pipen.  
- Vatten tränger upp vid täckringen (4).

**Åtgärd:**

Byt ut keramikinsatsen:

1. Ta bort täckbrickan (1), skruva lös skruven (2,5 mm insex) (2) Lyft av spaken (3) skruva av täckringen (4).
2. Byt ut insatsen (5) säkerställ att styrestiften hamnar i hålen i botten av blandaren.

**ENGLISH - Kitchen Mixers**

NB! At new installations the inlet tubes must be flushed before fixing the mixer.

**Fault Problems:**

- Dripping from swivel spout - upper or lower part

**Action:**

Replace the x-rings:

1. Remove the cover plug (1), loosen the screw by using a 2,5 mm allen key (2), lift up the lever (3) and screw out the cover cap (4).
2. Lift up the swivel spout (6). Replace the x-rings (7).

**Assembly:**

In reverse order. Clean and grease the threads of the cover cap. 10-12 Nm.

**Fault Problems:**

- Dripping from the outlet spout  
- Water is leaking from the cover cap (4)

**Action:**

Replace the cartridge:

1. Remove the cover plug (1), loosen the screw by using a 2,5 mm allen key (2), lift up the lever (3) and screw out the cover cap (4).
2. Replace the cartridge (5), ensure that the guide pins fit the function holes.

**DEUTSCH - Spültischmischer**

Achtung: Vor dem Ersteinbau von Armaturen ist das Leitungsnetz gut durchzuspielen.

**Fehler:**

- Tropfen oben oder unten am Schwenkauslauf

**Lösung:**

Austausch der X-Ringe:

1. Den Markierungsstopfen (1) heraushebeln, die Schrauben mit einem 2,5 mm Im-busschlüssel lösen (2), den Hebel nach oben abziehen (3) und die Deckkappe abschrauben (4).
2. Den Schwenkauslauf nach oben abziehen (6). Die X-Ringe austauschen (7).

**Montage:**

In umgekehrter Reihenfolge wie die Demontage. 10-12 Nm.

**Fehler:**

- Tropfen aus dem Auslauf  
- Tropfen unterhalb des Hebels (4)

**Lösung:**

Die Kartusche austauschen:

1. Den Markierungsstopfen (1) heraushebeln, die Schrauben mit einem 2,5 mm Im-busschlüssel lösen (2) und den Hebel (3) nach oben abziehen. Die Deckkappe abschrauben (4).
2. Die Kartusche austauschen (5), darauf achten, daß die Kegelstift in die Führungslöcher kommen.

**ASENNUSOHJE SUOMEKSI - Pesupöytähana**

HUOMAA: Ennen hanan asennusta on tulohodot huuhdeltava puhtaiksi. Hana tulee tyhjentää vedestä käyttökohteissa, joissa on jäätymisvaara.

**Häiriö**

- Vuotoa juoksuputken liittymästä.

**Toimenpide**

Uratiivisteiden vaihto

1. Poista peitenasta (1), löysää kuusiokoloruuvia (2) ja nosta vipu (3) sekä kierrä kupu (4) paikoiltaan.
2. Nosta juoksuputki (6) paikaltaan. Vaihda uratiivisteet (7).

**Asennus**

Suorita edellämainitut toimenpiteet vastaikkaisjärjestyksessä. Puhdista ja voitele peiteku-vun kierre vaseliinilla. 10-12 Nm.

**Häiriö**

- Vuoto juoksuputken suusta.  
- Vettä vuotaa peitekannan liittymästä (4).

**Toimenpide**

Kasetin vaihto

1. Poista peitenasta (1), löysää kuusiokoloruuvia (2) ja nosta vipu (3) paikaltaan ja kierrä irti peitekupu (4).
2. Vaihda kasetti (5). Varmistu siitä, että ohjainnastat osuvat ohjainreikiin.

**DANSK - Køkkenbatterier**

NB! Ved nyinstallation skal rørledningerne skylles rene, inden montering af blandingsbatteriet.

**Fejlsymptomer:**

- Dryp fra svingtudens øverste og nederste del

**Løsning:**

Udskift manchettpakninger:

1. Tag dækproppen af (1), løsn skruen med 2,5 mm sekskantnøgle (2), løft håndtaget af (3) og skru dækkappen af (4).
2. Løft svingtudens af (6). Udskift manchettpakninger (7).

**Montering:**

Omvendt rækkefølge. Rengør og indfedt dækkappens gevind med fedt. 10-12 Nm.

**Fejlsymptomer:**

- Dryp fra udløbstudens  
- Vand trænger op ved dækkappen (4)

**Løsning:**

Udskift patronen:

1. Tag dækproppen af (1), løsn skruen med 2,5 mm sekskantnøgle (2), løft håndtaget af (3) og skru dækkappen af (4).
2. Ombyt patronen (5), sørg for at styrestifterne rammer i styrehullerne.

**NORSK - Kjøkkenbatterier**

NB! Ved montering på nyanlegg skal rørledningerne spyles rene, før blandebatteriet monteres.

**Feilsymptomer:**

- Drypp fra svingtutens øverste og nederste del

**Løsning:**

Skift ut mansjettpakninger:

1. Ta bort dekkbrikken (1), løsne skruen med en 2,5 mm unbrakonøkkel (2), og løft av spaken (3), skru av dekkeringen (4).
2. Løft svingtuten av (6), skift ut mansjettpakninger (7).

**Montering:**

Monteres i motsatt rekkefølge. Rengjør og innfett dekkbrikkens gjenger. 10-12 Nm.

**Feilsymptomer:**

- Drypp fra utløpstuten  
- Vann trenger opp ved dekkeringen (4)

**Løsning:**

Skift kassetten:

1. Ta bort dekkbrikken (1), løsne skruen med en 2,5 mm unbrakonøkkel (2), og løft av spaken (3), skru av dekkeringen (4).
2. Skift kassetten (5), sørg for at styrestiftene kommer i styrehullene.

**Montering:**

Monteres i motsatt rekkefølge som ovenfor.

**NEDERLANDS - Keukenmengkranen**

Attentie! Alvorens de mengkraan aan te sluiten dienen de toevoerleidingen grondig gespoeld te worden.

**Storingen**

- lekkage uit de uitloop

**Actie**

Vervang de O-ringen.

1. Verwijder het afdekdoopje (1), draai de schroef (2) los met een 2 mm inbusleutel, til de hendel (3) op en draai de afdekcap eraf (4).
2. Til de uitloop (6) op. Vervang de O-ringen (7).

**Monteren**

In omgekeerde volgorde. Maak het draaende van de afdekcap goed schoon en voorzie deze van kraanvet. 10-12 Nm.

**Storingen**

- lekkage uit de uitloop  
- lekkage uit het bovendeele (4)

**Actie**

Vervang het patroon

1. Verwijder het afdekdoopje (1), draai de schroef (2) los met een 2 mm inbusleutel en til de hendel (3) op.
2. Verwijder de afdekcap (4), draai de sluihuls (5) los en til het patroon (6) eruit.
3. Vervang het patroon, zorg ervoor dat de pen goed in de uitsparing van het kraanhuis past.

**Русский**

Внимание! Перед началом монтажа необходимо прочистить трубы от грязевой пробки.

Возможная проблема.

Подтекание из верхней или нижней части поворотного излива.

Способ устранения. Замена уплотнительных колец.

1. Вынуть заглушку-указатель (1) из рукоятки, открутить стопорный винт (2) специальным ключом, снять рукоятку (3), затем открутить стопорную гайку (4).
2. Снять поворотный излив (6). Заменить уплотнительные кольца (7).

Сборка.

Происходит в обратном порядке.

Возможные проблемы.

- Подтекание из излива.  
- Подтекание из-под рукоятки (4).

Способ устранения. Замена картриджа.

1. Вынуть заглушку-указатель (1) из рукоятки смесителя, открутить стопорный винт (2) специальным ключом, снять рукоятку (3), затем отвинтить стопорную гайку (4).
2. Заменить картридж (5), соблюдая при этом, чтобы штифт на нем попал в направляющее углубление в корпусе смесителя.

# Mora Cera

**FRANÇAIS - Mitigeur cuisine**

N.B : Avant la première installation du mitigeur, les tuyaux à raccordés devront être rincés.

**Symptômes de défauts :**

- Fuite de la partie supérieure et inférieure du bec.

**Mesure :**

Remplacer les joints toriques :

1. Enlever la plaque (1), dévisser la vis (hexagonale 2,5 mm) (2).

Lever la poignée (3) dévisser la bague de recouvrement (4).

2. Soulever le bec orientable (6) Changer le manchon/les joints toriques.

**Montage :**

En sens inverse : Nettoyer et graisser le filetage de la plaque de recouvrement, 10-12 Nm.

**Recherche de pannes :**

- Le bec goutte.

- L'eau passe par la bague de recouvrement (4).

**Mesure :**

Remplacer le corps en céramique :

1. Enlever la plaque de recouvrement (1), dévisser la vis (hexagonale 2,5 mm), (2)

lever la poignée (3) dévisser la bague de recouvrement (4).

2. Changer le corps (5) vérifier que la tige de guidage tombe dans le trou au fond du mitigeur.